

EN The pictures shown are for illustration purposes only. The actual product or app interface may vary.
FR Les images présentées le sont à des fins d'illustration uniquement. L'interface réelle du produit ou de l'application peut varier.
DE Die gezeigten Bilder dienen nur der Illustration. Das tatsächliche Produkt oder die App-Oberfläche kann abweichen.
IT Le immagini sono puramente a scopo illustrativo. Il prodotto o l'app potrebbero subire modifiche.
ES Las imágenes que se muestran son con fines ilustrativos únicamente. El producto real o la interfaz de la app puede variar.
PL Przedstawione zdjęcia służą wyłącznie do celów ilustracyjnych. Rzeczywisty produkt lub interfejs aplikacji może się różnić.

Ninebot KickScooter

- EN User Instructions
- FR Instructions d'Utilisateur
- DE Gebrauchsanweisung
- IT Manuale d'uso
- ES Instrucciones de uso
- PL Instrukcja obsługi



CE.00.0060.90-B



Welcome / Bienvenue / Herzlich willkommen / Benvenuto /
Bienvenidos / Witamy

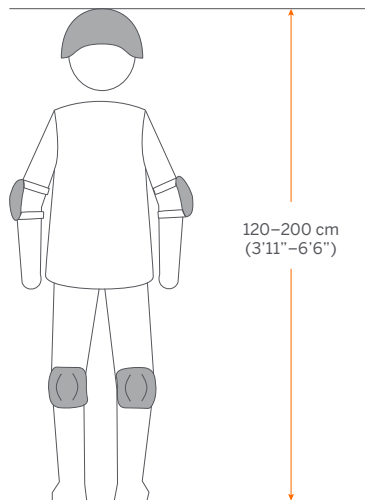
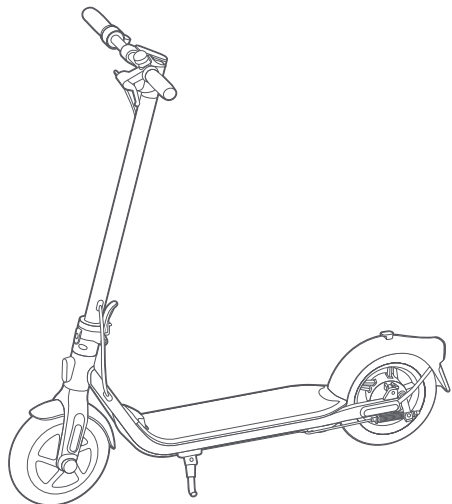

120-200 cm
(3'11"-6'6")



- EN **Warning:** Always wear a helmet, elbow pads and knee pads when riding.
 FR **Avertissement:** Veuillez toujours porter un casque, des coudières et des genouillères.
 DE **Warnung:** Tragen Sie während der Fahrt immer einen Helm, Ellbogenschützer und Knieschoner.
 IT **Avviso:** indossare casco, gomitiere e ginocchiere.
 ES **Advertencia:** Use casco, coderas y rodilleras. Lea atentamente las instrucciones antes de usar el producto.
 PL **Ostrzeżenie:** Zawsze noś kask oraz ochroniacze łokci i kolan podczas jazdy.



Packing List / Liste d'emballage / Packliste / Contenido de la
confezione / Contenido del paquete / Zawartość opakowania

Ninebot KickScooter

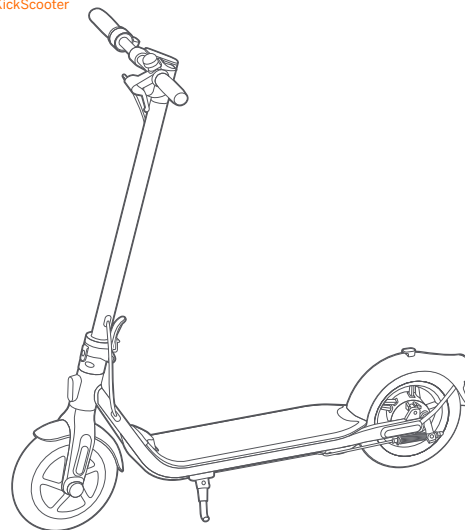

EN User Instructions
 FR Instructions d'Utilisateur
 DE Gebrauchsanweisung
 IT Manuale d'uso
 ES Instrucciones de uso
 PL Instrukcja obsługi



EN Important Information
 FR Informations importantes
 DE Wichtige Informationen
 IT Informazioni importanti
 ES Información importante
 PL Ważne informacje



EN Product Manual
 FR Manuel du Produit
 DE Produkt-Handbuch
 IT Manuale del prodotto
 ES Manual del producto
 PL Instrukcja produktu



EN Limited Warranty
 FR GARANTIE LIMITÉE
 DE Eingeschränkte GARANTIE
 IT GARANZIA LIMITATA
 ES GARANTÍA LIMITADA
 PL Gwarancja

Accessories / Accessoires / Zubehör / Accessori / Accesorios / Wyposażenie



EN 3 mm Hex Wrench
 FR Clé hexagonale 3mm
 DE 3mm Sechskantschlüssel
 IT 3mm Chiave esagonale
 ES Llave hexagonal 3mm
 PL 3 mm Klucz imbusowy



EN M5 Screw × 5
 FR Vis M5 × 5
 DE M5 Schraube × 5
 IT M5 Vite × 5
 ES Tornillo M5 × 5
 PL Śruba M5 × 5



EN Valve Stem Extension
 FR Extension tige de soupape
 DE Ventilschافتverlängerung
 IT Estensione stelo valvola
 ES extensión de la toma de aire del neumático
 PL Przedłużka do zaworu

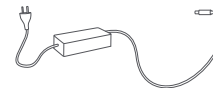

EN Battery Charger
 FR Chargeur de batterie
 DE Batterieladegerät
 IT Caricatore batteria
 ES Cargador de baterías
 PL Ładowarka



Assembly / Assemblage / Montage / Assemblaggio / Ensamblaje / Montaż

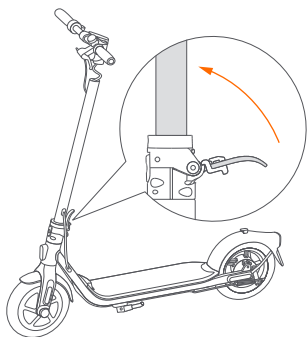

- 1** EN Unfold the handlebar stem and close the quick-release lever.
FR Dépliez la potence et fermez le levier de déblocage rapide.
DE Klappen Sie den Lenkervorbau aus und schließen Sie den Schnellspannhebel.
I T Aprire lo stelo del manubrio e chiudere la leva di sgancio rapido.
ES Despliegue el vástago del manillar y cierre la palanca de cierre rápido.
PL Rozłóż kolumnę kierownicy i zamknij dźwignię szybkiego zwalniania.



- 2** EN Unfold the kickstand.
FR Dépliez la béquille.
DE Klappen Sie den Ständer herunter.
I T Abbassare il cavalletto.
ES Despliega la pata de cabra.
PL Następnie rozłóż podnóżek hulajnogi.

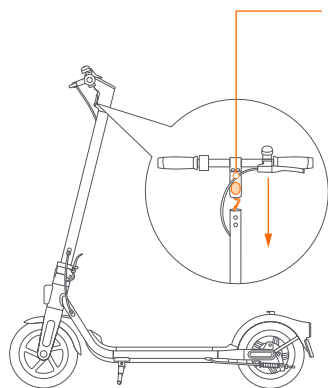

- 3** EN Slide the handlebar onto the stem with the headlight facing forward. * Make sure that the wires inside the handle and the stem are connected.
FR Faites glisser le manche dans le tronc. Le feu avant doit être fixé en face. * Assurez-vous que les fils à l'intérieur de la poignée et la tige sont connectés.
DE Schieben Sie den Griff auf den Lenkervorbau. Der Scheinwerfer zeigt nach vorne. * Stellen Sie sicher, dass die Drähte im Inneren des Griffs und des Vorbaus verbunden sind.
I T Far scorrere l'impugnatura sullo stelo, con il faro diretto verso l'esterno. * Assicurarsi che i fili all'interno della maniglia e lo stelo siano collegati.
ES Acopla el manillar a la barra. El faro delantero mirando hacia delante. * Asegúrese de que los cables del interior del mango y el vástago estén conectados.
PL Nasun kierownicę na kolumnę kierownicy. Reflektor powinien znajdować się z przodu. * Upewnij się, że przewody wewnątrz uchwytu i trzpienia są połączone.

EN Headlight
FR Feu avant
DE Scheinwerfer
I T Faro
ES Faro delantero
PL Reflektor przedni

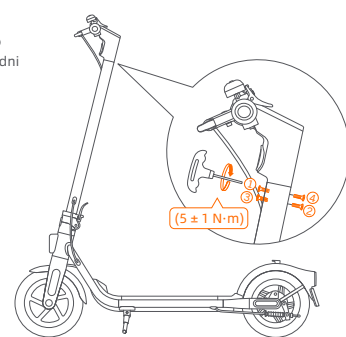

- 4** EN Install the 4 screws in order (two on each side) with the included hex wrench.
FR Installez quatre vis (deux de chaque côté) avec la clé hexagonale incluse.
DE Ziehen Sie die 4 Schrauben der Reihe nach (zwei auf jeder Seite) mit dem mitgelieferten Sechskantschlüssel an.
I T Installare le quattro viti (due su ciascun lato) con la chiave esagonale inclusa nella confezione.
ES Aprieta los cuatro tornillos (dos a cada lado) con la llave hexagonal incluida.
PL Za pomocą załączonego klucza imbusowego wkręć cztery śruby (po dwie z każdej strony).



Activation / Activation / Aktivierung / Attivazione / Activación/ Aktywacja

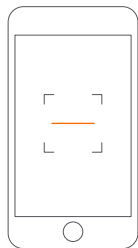
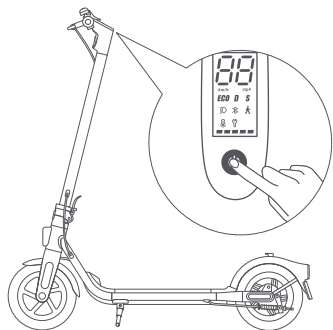

- 1** EN An inactivated KickScooter will keep beeping when turned on, and its speed is limited to 15 km/h (9.3 mph).
FR Une trottinette inactivée continuera à émettre des bips lorsqu'elle est allumée et sa vitesse est limitée à 15 km/h (9,3 miles/h).
DE Ein inaktiver Roller pfeift beim Einschalten weiter und seine Geschwindigkeit ist auf 15 km/h begrenzt.
I T Un monopattino disattivato continuerà a suonare quando viene acceso, e la sua velocità è limitata a 15 km/h (9,3 mph).
ES Un patinete inactivo seguirá pitando cuando se encienda, y su velocidad se limita a 15 km/h (9,3 mph).
PL Nieaktywna hulajnoga po włączeniu będzie wydawała dźwięk, a jej prędkość będzie ograniczona do 15 km/h (9,3 mph).
- 2** EN Scan the QR code to download the Segway-Ninebot app to register or log in.
FR Scannez le code QR pour télécharger l'application mobile Segway-Ninebot et inscrivez-vous/connectez-vous.
DE Scannen Sie den QR-Code, um die Segway-Ninebot-App herunterzuladen und sich zu registrieren oder anzumelden.
I T Scansiona il codice QR per scaricare l'app Segway-Ninebot e registrati o accedi.
ES Escanee el código QR para descargar la aplicación Segway-Ninebot y registrarse o iniciar sesión.
PL Zeskanuj kod QR, aby pobrać aplikację Segway-Ninebot i zarejestrować się lub zalogować.

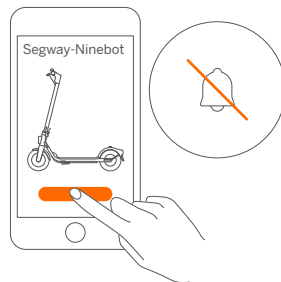

- 3** EN Click "Search vehicle" and pair with your KickScooter.
FR Cliquez sur «Rechercher un véhicule» et associez-le pour vous connecter à votre trottinette.
DE Klicken Sie auf "Fahrzeug suchen" und koppeln Sie, um sich mit Ihrem KickScooter zu verbinden.
I T Fai clic su "Cerca veicolo" e procedi con l'associazione per connettere il tuo monopattino.
ES Haga click en 'Buscar vehículo' y empareje para conectar a su patinete.
PL Kliknij „Wyszukaj pojazd” i połącz się z hulajnogą.

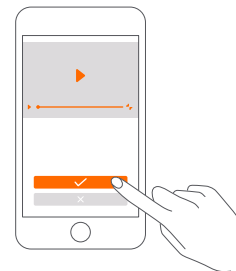

- 4** EN Follow the instructions to watch the Riding Safety.
FR Suivez les instructions pour visionner la vidéo sur la sécurité de conduite.
DE Befolgen Sie die Anweisungen, um die Fahrsicherheit zu überprüfen.
I T Segui le istruzioni per vedere il video sulla Sicurezza di Guida.
ES Siga las instrucciones para ver la Seguridad de Conducción.
PL Postępuj zgodnie z instrukcjami dotyczącymi bezpieczeństwa jazdy.

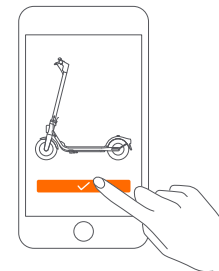

- 5** EN Click to activate the KickScooter.
FR Cliquez pour activer la trottinette.
DE Klicken Sie hier, um den Roller zu aktivieren.
I T Fare click per attivare il monopattino.
ES Haga click para activar el patinete.
PL Kliknij, aby aktywować hulajnogę.



How to Ride / Comment conduire / So fahren Sie / Come guidare / Cómo conducir / Jak jeździć



- 1 EN Power on the KickScooter.
FR Allumez la trottinette.
DE Schalten Sie den Roller ein.
IT Accendere lo scooter.
ES Encienda el patinete.
PL Włącz zasilanie.

- 2 EN Stand on the footboard with one foot and push off with the other foot to start gliding.
FR Tenez-vous sur le repose-pied avec un pied et poussez avec votre autre pied pour commencer à rouler.
DE Stellen Sie einen Fuß auf das Trittbrett und stoßen Sie sich mit dem anderen Fuß ab, um loszuliegen.
IT Appoggiarsi sul poggiapiedi con un piede e spingere con l'altro piede per partire.
ES Coloque un pie sobre la plataforma y empuje con el otro pie para empezar a rodar.
PL Aby zacząć jazdę, stań jedną nogą na podeście i odepchnij się drugą nogą.
- 3 EN Put both feet on the footboard and stand stably. Press the throttle to speed up when you are balanced. **Note: For your safety, the motor will not engage until the KickScooter reaches 3 km/h (1.9 mph).**
FR Placez votre autre pied sur le repose-pied pour assurer la stabilité des deux pieds. Appuyez sur l'accélérateur de la main droite pour accélérer lorsque vous avez trouvé votre équilibre. **Remarque : pour assurer votre sécurité, le moteur ne s'embranchera pas jusqu'à ce que la trottinette atteigne la vitesse 3 km/h (1.9 mph).**
DE Stellen Sie beide Füße auf das Trittbrett, um sie stabil zu halten. Drücken Sie den Gashabel, um zu beschleunigen, sobald Sie im Gleichgewicht sind. **Hinweis: Zu Ihrer Sicherheit setzt der Motor erst ein, wenn der Roller eine Geschwindigkeit von 3 km/h (1.9 mph) erreicht hat.**
IT Mettere entrambi i piedi sul poggiapiedi per mantenerli entrambi stabili. Premere l'acceleratore a destra per accelerare quando si è bilanciati. **Nota: per la propria sicurezza, il motore non si collega fino a quando il monopattino non raggiunge i 3 km/h (1.9 mph).**
ES Coloque ambos pies sobre la plataforma para mantenerse estable. Pulse el acelerador con la mano derecha para acelerar cuando esté en equilibrio. **Tenga en cuenta que, por su seguridad, el motor no se activará hasta que el patinete alcance una velocidad de 3 km/h (1.9 mph).**
PL Połóż drugą nogę na podeście w taki sposób, aby obie stopy były stabilne. Po osiągnięciu równowagi przyspiesz, naciskając manetkę po prawej stronie. **UWAGA: Ze względów bezpieczeństwa silnik nie zacznie działać, dopóki hulajnoga nie osiągnie prędkości 3 km/h (1.9 mph).**

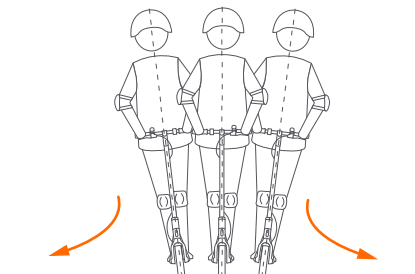
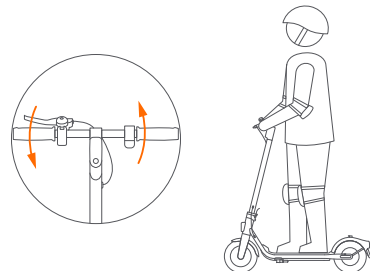
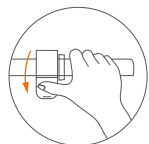

- 5 EN To turn, shift your body and turn the handlebar slightly.
FR Pour tourner, déplacez le poids de votre corps et tournez doucement le manche.
DE Verlagern Sie beim Abbiegen Ihr Körpergewicht und drehen Sie den Lenker leicht.
IT Per svoltare, spostare il peso del corpo e girare leggermente il manubrio.
ES Para girar, incline el cuerpo y gire ligeramente el manillar.
PL Aby skręcić, przenieś ciężar ciała i lekko skręć kierownicę.

- 4 EN Slow down by releasing the throttle and squeezing the brake lever.
FR Ralentissez en lâchant l'accélérateur, et freinez en appuyant sur le levier de frein.
DE Verringern Sie die Geschwindigkeit, indem Sie das Gaspedals loslassen und den Bremshebel betätigen.
IT Rallentare rilasciando l'acceleratore, e frenare premendo la leva del freno.
ES Para reducir la velocidad, suelte el acelerador; y frene apretando la palanca de freno.
PL Zmniejsz prędkość, zwalniając manetkę; hamuj ścisnąc dźwignię hamulca.

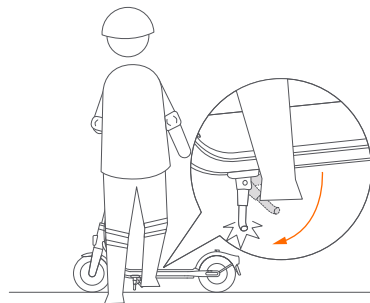

- 6 EN Put down the kickstand.
FR Abaissez la béquille lors du stationnement.
DE Stellen Sie den Ständer beim Parken ab.
IT Abbassa il cavalletto quando parcheggi.
ES Baje el pata de cabra al estacionar.
PL Postaw podnóżek podczas parkowania.



Charging / Charge / Aufladen / Ricarica / Cargar la batería / Ładowanie

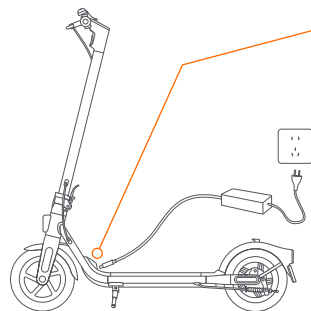

EN Charge Port
FR Port de charge
DE Ladeanschluss
IT Porta di ricarica
ES Puerto de carga
PL Gniazdko ładowania

EN Your KickScooter is fully charged when the LED on the charger changes from red (charging) to green (trickle charge).
FR Votre trottinette est complètement chargée lorsque la LED du chargeur passe du rouge (charge) au vert (charge lente).
DE Ihr KickScooter ist vollständig aufgeladen, wenn die LED am Ladegerät von rot (Laden) zu grün (Erhaltungsladen) wechselt.
IT Il monopattino è completamente carico quando il LED sul caricabatterie passa da rosso (ricarica in corso) a verde (ricarica completata).
ES Su patinete estará completamente cargado cuando la luz LED en el cargador cambie de rojo (cargando) a verde (carga lenta).
PL Hulajnoga jest w pełni naładowana, gdy dioda LED na ładowarce zmienia kolor z czerwonego (ładowanie) na zielony (ładowanie podtrzymujące).

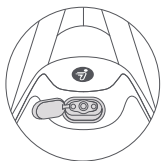

1 EN Open the charge port cover.
FR Ouvrez le cache du port de charge.
DE Öffnen Sie die Abdeckung des Ladeanschlusses.
IT Aprire la copertura della porta di carica.
ES Abra la tapa del puerto de carga.
PL Otwórz pokrywę gniazdko ładowania.

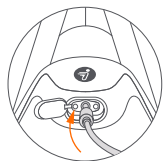

2 EN Insert the charge plug.
FR Insérez la prise du chargeur.
DE Stecken Sie den Ladestecker ein.
IT Inserire la spina del caricatore.
ES Inserte la clavija de carga.
PL Włóż wtyczkę kabła ładującego.



3 EN Close the charge port cover when finished.
FR Fermez le cache du port de charge lorsque vous avez terminé.
DE Schließen Sie die Abdeckung des Ladeanschlusses, wenn Sie fertig sind.
IT Chiudere la copertura della porta di carica quando si finisce.
ES Cierre la tapa del puerto de carga cuando termine.
PL Po zakończeniu zamknij pokrywę gniazdko ładowania.



WARNINGS / AVERTISSEMENT / WARNHINWEIS / ATTENZIONE / ADVERTENCIA / OSTRZEŻENIE

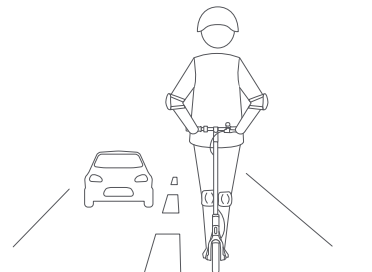

EN DO NOT ride on public roads, motorways, or highways unless the local laws or regulations have exceptions.
FR Ne roulez pas sur les routes publiques, les autoroutes ou les voies rapides, sauf si les lois ou réglementations locales prévoient des exceptions.
DE Fahren Sie nicht auf öffentlichen Straßen, Schnellstraßen, Autobahnen, es sei denn, die örtlichen Gesetze oder Vorschriften enthalten Ausnahmen.
IT Non utilizzare il prodotto su strade pubbliche, superstrade, autostrade o strade secondarie, a meno che le leggi o i regolamenti locali non abbiano eccezioni.
ES No viaje en caminos públicos, autovías, autopistas o calles, a menos que las leyes o regulaciones locales tengan excepciones.
PL NIE KORZYSTAJ z hulajnogi jeżdżąc po drogach publicznych, ekspresowych czy autostradach, chyba że lokalne przepisy ustawowe i wykonawcze przewidują wyjątki.

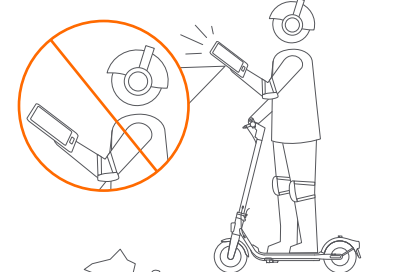

EN DO NOT use a mobile phone or wear earphones when riding the KickScooter.
FR N'utilisez pas de téléphone portable ni d'écouteurs lors de l'utilisation de la trottinette.
DE Benutzen Sie während der Fahrt mit dem Roller kein Handy und tragen Sie keine Kopfhörer.
IT Non utilizzare il telefono cellulare e non indossare gli auricolari quando si usa il monopattino.
ES No use el teléfono móvil ni lleve auriculares puestos al utilizar el patinete.
PL Nie korzystaj z telefonu komórkowego ani nie noś słuchawek kiedy korzystasz z hulajnogi.

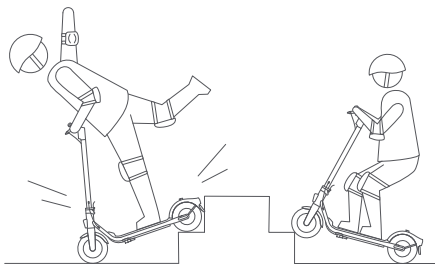

- EN DO NOT ride up and down stairs or jump over obstacles.
- FR Ne conduisez PAS sur des marches d'escalier et ne sautez PAS au-dessus d'obstacles.
- DE Fahren Sie keine Treppen hoch oder hinunter oder springen Sie nicht über Hindernisse.
- IT NON salire su e giù per le scale o saltare sugli ostacoli.
- ES NO suba ni baje escaleras ni circule sobre obstáculos.
- PL NIE WJEŹDŹAJ po schodach ani z nich NIE ZJEŹDŹAJ; nie skacz przez przeszkody.



- EN DO NOT ride the scooter with only one foot or one hand.
- FR NE montez PAS la trottinette avec un seul pied ou une main.
- DE Nicht mit nur einem Fuß oder einer Hand auf dem Roller fahren.
- IT NON guidare il monopattino con un solo piede o mano.
- ES NO monte el patinete con un solo pie o una mano.
- PL NIE jeźdź na hulajnodze stojąc tylko na jednej nodze lub trzymając się tylko jedną ręką.

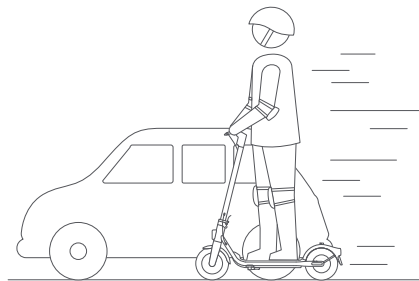

- EN DO NOT overtake.
- FR NE dépassez PAS.
- DE Überholen Sie nicht.
- IT NON effettuare sorpassi.
- ES NO adelante.
- PL NIE wyprzedzaj.

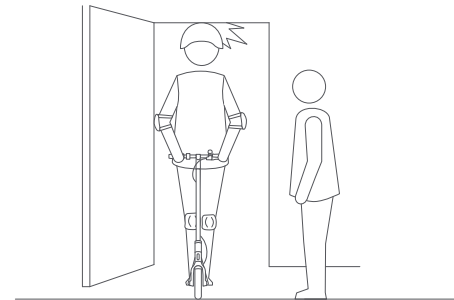

- EN Watch your head when passing through doorways.
- FR Faites attention à votre tête lorsque vous passez sous une porte.
- DE Achten Sie darauf, sich nicht den Kopf zu stoßen, wenn Sie durch Türöffnungen fahren.
- IT Fare attenzione alla testa quando si attraversano porte e passaggi.
- ES Vigile su cabeza al pasar por puertas.
- PL Przejeżdżając przez drzwi uważaj na głowę.

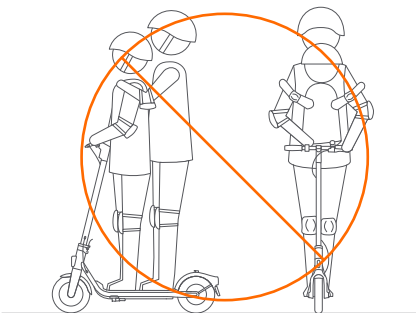

- EN DO NOT carry any passengers.
- FR Ne conduisez pas à deux et ne prenez pas de passagers.
- DE Fahren Sie nicht zu zweit und lassen Sie keine anderen Passagiere mitfahren.
- IT Non guidarlo in due, né trasportare alcun passeggero.
- ES No lo utilice con más de una persona ni lleve pasajeros.
- PL Nie przewoź pasażerów.

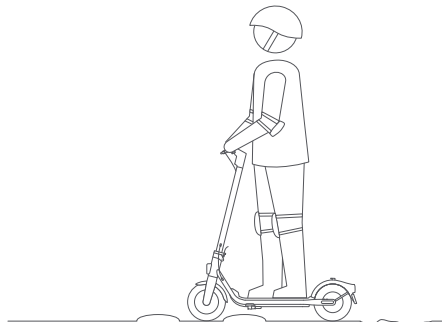

- EN Keep your speed between 3.1–6.2 mph (5–10 km/h) when you ride through speed bumps or other uneven surfaces.
- FR Maintenez votre vitesse entre 5 et 10 km/h lorsque vous roulez sur les dos d'âne, les seuils de portes d'ascenseur, les routes défoncées ou autre surfaces irrégulières.
- DE Fahren Sie nicht schneller als 5 bis 10 km/h (3.1–6.2 mph) über Bodenwellen, oder andere unebene Oberflächen.
- IT Mantener la velocità tra i 5 e i 10 km/h durante la guida su dossi, ingressi di ascensori, strade accidentate o altre superfici irregolari.
- ES Mantenga una velocidad de entre 5–10 km/h cuando vaya a pasar sobre obstáculos, umbrales de puertas de ascensor, caminos irregulares o cualquier otra superficie desigual.
- PL Podczas przejeżdżania przez progi spowalniające, progi wind, nierówności na drodze itp. należy zachować prędkość 5-10 km/h.

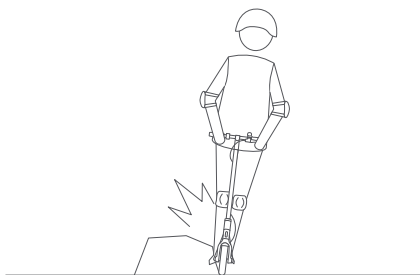

- EN Avoid contacting obstacles with the tire/wheel.
 FR Évitez de heurter des obstacles avec le pneu/roue.
 DE Vermeiden Sie es, Hindernisse mit dem Reifen oder der Felge zu berühren.
 I T Evitare il contatto tra ostacoli e pneumatico/ruota.
 ES Evite hacer contacto con obstáculos con la llanta/rueda.
 PL Unikaj kontaktu opony/koła z przeszkodami.

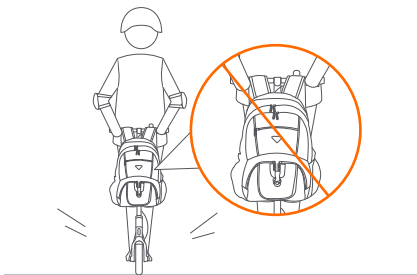

- EN DO NOT carry heavy objects on the handlebar.
 FR Ne posez PAS d'objets lourds sur le guidon.
 DE Transportieren Sie KEINE schweren Objekte auf dem Lenker.
 I T NON trasportare oggetti pesanti sul manubrio.
 ES NO transporte objetos pesados sobre el manillar.
 PL NIE PRZEWOŻ ciężkich przedmiotów na kierownicy.

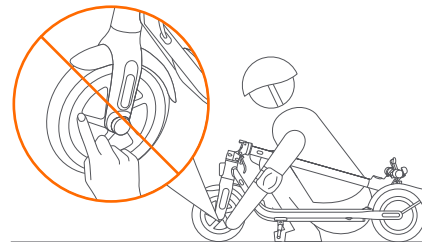

- EN DO NOT touch the hub motor after riding because it can get hot.
 FR Ne touchez PAS le moteur du moyeu après avoir utilisé la trottinette car il peut être chaud.
 DE Den Nabenmotor nach der Fahrt NICHT berühren, Verbrennungsgefahr.
 I T NON toccare il motore del mozzo dopo aver guidato perché potrebbe essere caldo.
 ES NO toque el motor del buje después de circular, pues podría estar caliente.
 PL Po skończeniu jazdy NIE DOTYKAJ piasty napędowej, ponieważ może być gorąca.

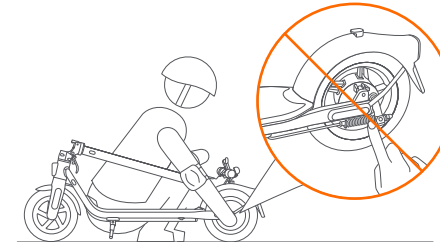

- EN DO NOT touch the disc brake after riding.
 FR NE touchez PAS le frein à disque après avoir roulé.
 DE Berühren Sie die Scheibenbremse nach der Fahrt NICHT.
 I T NON toccare il freno a disco dopo l'uso.
 ES No toque el disco de freno después de circular.
 PL NIE DOTYKAJ hamulca tarczowego po jeździe.



- EN DO NOT ride the scooter in the rain. DO NOT ride through puddles or other obstacles.
 FR Ne conduisez PAS la trottinette sous la pluie. Ne roulez pas dans les flaques d'eau ou les autres obstacles (formés par l'eau).
 DE Fahren Sie mit dem Roller NICHT im Regen. Fahren Sie nicht durch Pfützen oder andere (aus Wasser bestehende) Hindernisse.
 I T NON guidare il monopattino sotto la pioggia. Non guidare su pozzanghere altri ostacoli (con acqua).
 ES NO utilice el patinete con lluvia. No conduzca por charcos ni ningún otro obstáculo líquido.
 PL NIE UŻYWAJ hulajnogi podczas deszczu. Nie należy przejeżdżać przez kałuże ani inne przeszkody (wodne).



- EN DO NOT park in the open air or outdoors for a long time.
 FR NE PAS stationner en plein air ou à l'extérieur pendant une longue période.
 DE Stellen Sie ihren Roller NICHT länger im Freien ab.
 I T NON parcheggiare all'esterno per un periodo prolungato.
 ES NO aparque en el exterior por un periodo prolongado.
 PL NIE należy parkować na otwartej przestrzeni i na zewnątrz przez dłuższy czas.



Folding / Pliage / Klappbar / Ripiegatura / Plegado / Składanie

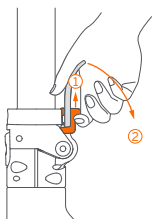

- EN Safety Lock
- FR Verrouillage de protection
- DE Sicherheitsschloss
- I T Blocco di sicurezza
- ES Cierre de seguridad
- PL Blokada bezpieczeństwa

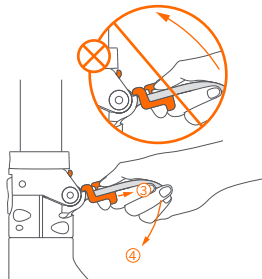

- 1 EN Lift the safety lock and open the quick-release lever.
FR Soulevez le verrou de sécurité et ouvrez le levier de déverrouillage rapide.
DE Heben Sie das Sicherheitsschloss an und öffnen Sie den Schnapphebel.
I T Sganciare il blocco di sicurezza e aprire la leva di sgancio rapido.
ES Levante el cierre de seguridad y abra la palanca de cierre rápido.
PL Podnieś blokadę bezpieczeństwa i otwórz dźwignię szybkiego zwalniania.

- 2 EN Lift the safety lock and open the quick-release lever again, then fold the stem.
FR Soulevez le verrou de sécurité et ouvrez à nouveau le levier de blocage rapide, puis repliez la tige.
DE Heben Sie das Sicherheitsschloss erneut an und öffnen Sie den Schnellspannhebel, dann klappen Sie den Vorbau um.
I T Sganciare il blocco di sicurezza e aprire nuovamente la leva di sgancio rapido, poi ripiega lo stelo.
ES Levante el cierre de seguridad y abra la palanca de cierre rápido de nuevo, luego pliegue el manillar.
PL Podnieś blokadę bezpieczeństwa i ponownie otwórz dźwignię szybkiego zwalniania, a następnie złóż trzon.

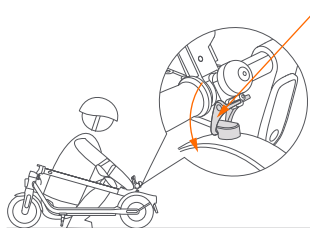

- EN Snap Hook
- FR Mousqueton
- DE Karabinerhaken
- I T Moschettone
- ES Mosquetón
- PL Karabinek

- 3 EN Align and fasten the snap hook and the buckle.
FR Alignez le mousqueton et la boucle et accrochez-les.
DE Richten Sie den Karabinerhaken und die Schnalle aus und haken Sie sie ein.
I T Allineare il moschettone e la fibbia e agganciarli.
ES Alinee el mosquetón y la hebilla y engánchelos.
PL Wyrównaj karabinek oraz klamrę i zaczeptej.



Carrying / Transport / Transportieren / Trasporto / Transporte / Przenoszenie

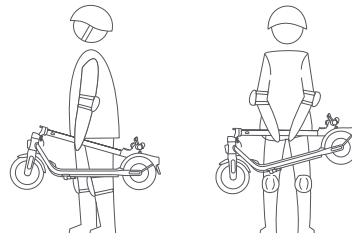

- 1 EN Lift by the stem to carry.
FR Soulevez par la tige pour porter.
DE Zum Tragen am Vorbau anheben.
I T Sollevare dallo stelo per trasportare.
ES Levántelo por la asta para transportarlo.
PL Podnosić za ramę do przenoszenia.



Unfolding / Dépliage / Aufklappen / Apertura / Despliegue / Rozkładanie

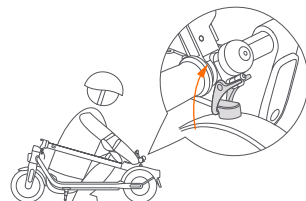

- 1 EN Disengage the snap hook from the buckle.
FR Dégagez le mousqueton de la boucle.
DE Lösen Sie den Karabinerhaken aus der Schnalle.
I T Sganciare il moschettone dalla fibbia.
ES Desenganche el mosquetón de la hebilla.
PL Odłącz karabinek od klamry.

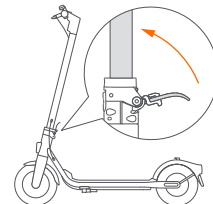

- 2 EN Unfold the handlebar stem and close the quick-release lever.
FR Dépliez la potence et fermez le levier de déblocage rapide.
DE Klappen Sie den Lenkervorbau aus und schließen Sie den Schnellspannhebel.
I T Aprire lo stelo del manubrio e chiudere la leva di sgancio rapido.
ES Despliegue el vástago del manillar y cierre la palanca de cierre rápido.
PL Rozłóż kolumnę kierownicy i zamknij dźwignię szybkiego zwalniania.



Valve Stem Extension / Extension tige de soupape / Ventilschaftverlängerung / Estensione valvola / Extensión de la toma de aire del neumático / Przedłużka do zaworu

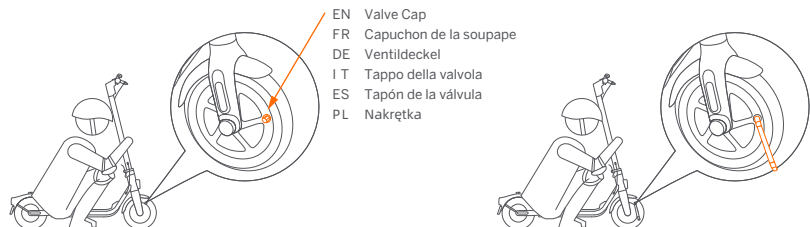

- EN Valve Cap
- FR Capuchon de la soupape
- DE Ventildeckel
- I T Tappo della valvola
- ES Tapón de la válvula
- PL Nakrętka

- 1 EN Unscrew the valve cap.
FR Dévissez le capuchon de la soupape.
DE Schrauben Sie die Ventilkappe ab.
I T Svitare il tappo della valvola.
ES Desenrosque el tapón de la válvula.
PL Odkręcić nakrętkę.

- 2 EN Connect the valve stem extension to the tire valve stem.
FR Connectez l'extension tige de soupape à la potence de soupape du pneu.
DE Verbinden Sie die Ventilvorbauverlängerung mit dem Reifenventilschaft.
I T Collegare l'estensione della presa d'aria del pneumatico alla valvola del pneumatico.
ES Conecte la extensión de la toma de aire del neumático en la válvula del neumático.
PL Podłączyć przedłużkę do zaworu do wentyla.

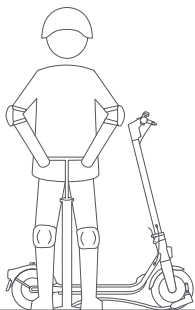

- 3 EN Connect the pump to inflate the tire.
FR Connectez la pompe pour gonfler le pneu.
DE Schließen Sie die Luftpumpe an, um den Reifen aufzupumpen.
I T Collegare la pompa e gonfiare la gomma.
ES Conecte la bomba para inflar la rueda.
PL Podłączyć kompresor, aby napompować oponę.